

SCHOCK

M E T A L L

ZAKÁZKOVÉ PROFILY V KVALITĚ SCHOCK



SCHOCK

M E T A L L

Na zakázku vyvinuté precizní profily



Vývoj a výroba v Schock Metall

- Vývoj + návrh produktu + testování, simulace
- Válcování
- Lisování, ražení
- Úprava povrchu / práškování, kataforetické barvení, opatření proti korozi /
- Montáž
- Sjednocené procesy / ohýbání, ražení, lisování, vystřihování, svařování /
- Vlastní nástrojárna

Schock Metall - schopnosti

- Nízké hodnoty tolerance / $< 0,10$ mm v provozním rozsahu /
- Vysoká míra prefabrikace / vrtání, ražení, děrování, řezání závitů, /
- Spádové konstrukční prvky
- Montáž přídatných dílů / komponentů
- Úprava povrchů / práškování, KTL, pasivace, ... /
- Lisování za studena všech typů materiálů / ocel, nerez, hliník, ... /
- V současnosti 15 profilovacích strojů / až 24 formovacích pozic /
- Tloušťka ocelového plechu od 0,4 mm do 2,00 mm
- Rozměry profilu do cca. 70 mm výšky / až do šířky pásu 200 mm
- Délka profilu do 6 metrů

Grafické zobrazení profilu v programu CAD

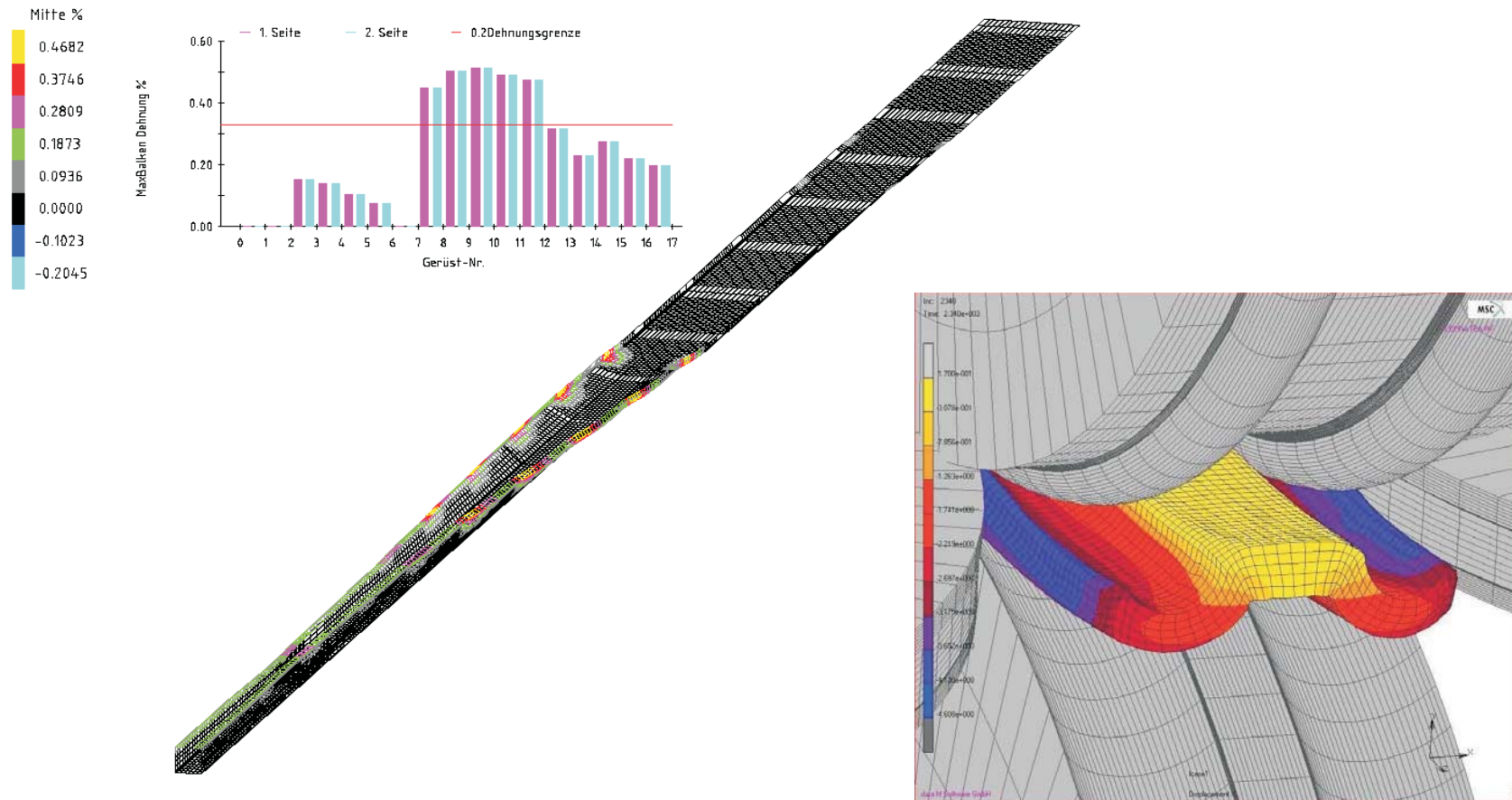

Posloupnost úhlů ohýbání / “válcovací květina”

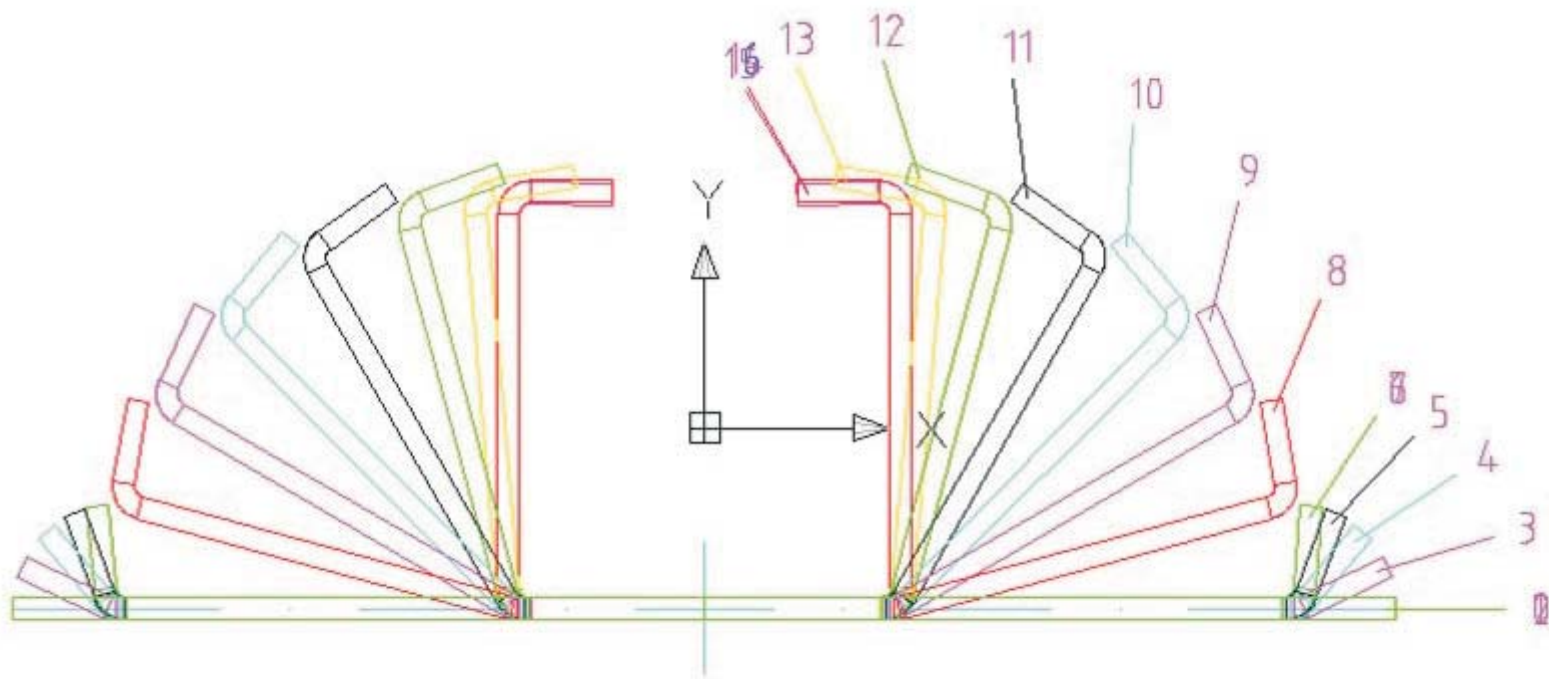

Ukázky válcovaných profilů

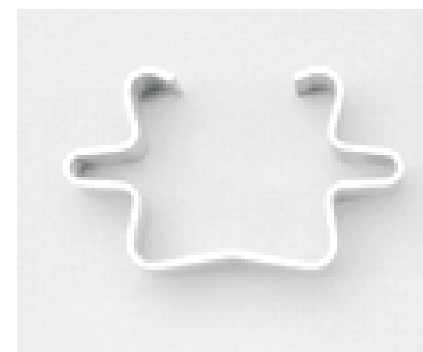

Začněme!



Jak můžeme spolu úspěšně vyvinout Vaši aplikaci?



SCHOCK
M E T A L L

